

GEBRAUCHSANLEITUNG INSTRUCTIONS FOR USE

ALDEBARAN® KATANA 2K LED



SETOLITE Lichttechnik GmbH

Bockhackerstr. 13 - 42499 Hückeswagen, Germany

+49 2192 93624-0 - +49 2192 93624-25

info@setolite.de - www.setolite.com

Inhalt

Gültigkeit der Gebrauchsanleitung	2
Vor Gebrauch	2
Symbole in der Gebrauchsanleitung	2
Gewährleistung	3
Sicherheitshinweise	3
Anwendungsbereich	3
Bedienelemente	4
Inbetriebnahme	4
Betrieb	5
1. Installation bei Betrieb mit Stativ-/ Mastsystem	5
2. Verstellung der Strahler-Neigung	5
Störung	6
Reinigung und Pflege	6
Wartung und Instandsetzung	6
Entsorgung	6
Rücknahme von Altgeräten	6
Prüfhinweis	6
Technische Daten	7
ErP-Daten (2019/2020-EU)	8

Gültigkeit der Gebrauchsanleitung

Diese Gebrauchsanleitung ist gültig für Leuchten der Serie **ALDEBARAN® KATANA 2K LED**.
Typenbezeichnung und Artikelnummer entnehmen Sie bitte dem Typenschild.

WICHTIG

VOR GEBRAUCH SORGFÄLTIG LESEN UND AUFBEWAHREN FÜR SPÄTERES NACHSCHLAGEN

- Das Nichtbeachten dieser Gebrauchsanleitung kann zu Verletzungen oder Beschädigungen führen.
- Wenn Sie das Gerät anderen Personen zur Nutzung überlassen, übergeben Sie auch diese Gebrauchsanleitung.

Symbole in der Gebrauchsanleitung

GEFAHR!

Macht auf gefährliche Situationen durch elektrischen Strom aufmerksam. Bei Nichtbeachtung besteht die Gefahr einer Verletzung oder Lebensgefahr.

WARNUNG!

Kennzeichnet Sicherheitshinweise, bei deren Nichtbeachtung die Gefahr einer Verletzung oder Lebensgefahr besteht.

VORSICHT!

Kennzeichnet Gefahren, die Beschädigungen des Gerätes zur Folge haben können.

HINWEIS!

Hebt Tipps und andere nützliche Informationen dieser Gebrauchsanleitung hervor.

Gewährleistung

Hinsichtlich Gewährleistung und Garantieregelungen gelten die zum Zeitpunkt des Kaufs gültigen AGB.

Bitte beachten Sie auch unsere aktuellen Seiten im Internet unter www.setolite.com

Sicherheitshinweise

Dieses Qualitätsprodukt ist nach aktuellen technischen Standards gefertigt, geprüft und in einem sicherheitstechnisch einwandfreien Zustand ausgeliefert worden. Um diesen Zustand zu erhalten und einen gefahrlosen Betrieb sicherzustellen, muss der Anwender die Hinweise und Warnvermerke dieser Gebrauchsanleitung beachten.



Es ist anzunehmen, dass ein gefahrloser Betrieb nicht mehr möglich ist,

- wenn der LED-Strahler sichtbare Schäden aufweist.
- wenn der LED-Strahler nicht mehr ordnungsgemäß arbeitet.
- nach längerer Lagerung unter ungünstigen Verhältnissen.
- nach schweren Transportbeanspruchungen.

In diesen Fällen ist der LED-Strahler zur Reparatur zu geben.



HINWEIS!

Eine Reparatur des LED-Strahlers darf nur durch den Hersteller, seinen Kundendienst oder eine Elektrofachkraft erfolgen. Elektrofachkraft ist, wer aufgrund seiner fachlichen Ausbildung, Kenntnisse und Erfahrungen sowie Kenntnisse der einschlägigen Normen, die übertragenen Arbeiten beurteilen und mögliche Gefahren erkennen kann. Garantiereparaturen werden nur durch den Hersteller ausgeführt.

Anwendungsbereich

ALDEBARAN® LED-Strahler sind als Außenbeleuchtung für Industrie, Handwerk, Werkstätten, Rettungsdienste, Energieversorger, Bahn- und Verkehrsbetriebe usw. einsetzbar. **ALDEBARAN®** LED-Strahler sind konzipiert, um Ihnen eine optimale Beleuchtung direkt am Arbeitsplatz bereitzustellen.

Ein Betrieb in korrosiver oder explosionsgefährdeter Umgebung ist nicht zulässig.

Bedienelemente

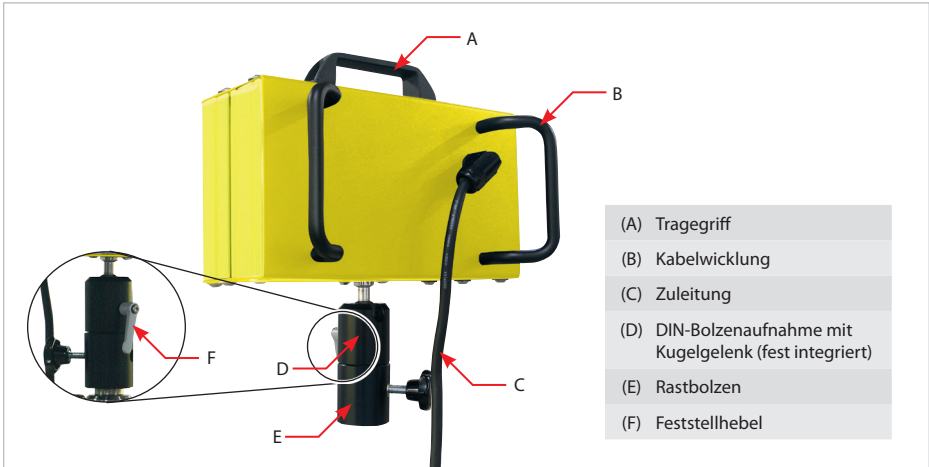

Inbetriebnahme

Der LED-Strahler ist nur an Wechselstrom – mit Spannung gemäß Typenschild – an eine vorschriftsmäßig installierte Schutzkontaktsteckdose anzuschließen. Bitte beachten Sie, dass Ihre Anlage den einschlägigen VDE-Richtlinien entspricht. Bei Fragen diesbezüglich wenden Sie sich bitte an Ihren Energieversorger oder Ihre Elektrofachkraft. Selbstverständlich stehen wir Ihnen bei Rückfragen zur Verfügung.

VORSICHT!

Bei Ausführungen des LED-Strahlers mit anderen Stecksystemen (nicht Schuko®), ist die Spannung gemäß Typenschild zu beachten.

WARNUNG!

- Verlegen Sie die Kabel so, dass keine Stolperfallen entstehen und sie vor mechanischen Beschädigungen, wie Abreißen oder Überfahren, geschützt sind.
- Befestigen Sie die Kabel, falls erforderlich, mit Klebeband oder Kabelbindern.
- Stellen Sie sicher, dass die Leuchte vor Inbetriebnahme sicher aufgestellt und befestigt ist.
- Beachten Sie zudem geltende Vorschriften zur Arbeitssicherheit!

Elektrischer Anschluss

Verbinden Sie den Netzstecker der Anschlussleitung mit Ihrer Netzanschlussdose. Mit dem Anschluss an das Versorgungsnetz ist der LED-Strahler betriebsbereit.

Betrieb

1. Installation bei Betrieb mit Stativ-/ Mastsystemen

Strahler mithilfe der Bolzenaufnahme (D/E) mit dem Stativ-/ Mastsystem verbinden. Mittels Sterngriff den **ALDEBARAN® KATANA 2K LED** arretieren.

Vor Ausfahren des Mastes ist die Anschlussleitung vollständig abzuwickeln.



WARNUNG! Verletzungsgefahr!

- Bei Betrieb mit einem Stativ oder Mast ist zudem darauf zu achten, dass dieser ausreichend standfest ist. Es ist unbedingt darauf zu achten, dass es sich um eine ebene Stellfläche handelt. Neigungen sind zu vermeiden.
- Fixieren Sie unbedingt den LED-Strahler mittels Sterngriff nach dem Aufsetzen auf Ihr Stativ-/ Mastsystem. So vermeiden Sie Unfälle.

2. Verstellung der LED-Strahler-Neigung

Halten Sie den LED-Strahler zur Verstellung der Neigung am Tragegriff fest, ziehen Sie den Feststellhebel (F) nach links und stellen Sie den gewünschten Winkel ein. Die Neigung kann in mehreren Stufen verstellt werden. Anschließend den Feststellhebel nach rechts bis zum Widerstand festziehen.

VORSICHT!

Der Feststellhebel (F) muss bis zum Widerstand nach rechts angezogen werden. So vermeiden Sie Unfälle und Verletzungen.



Kabelwicklung (B)

Mittels rückseitig integrierter Kabelwicklung (B) lässt sich die Anschlussleitung aufwickeln. Hierdurch wird ein Optimum an Flexibilität für den mobilen Einsatz in Bezug auf Transport und Verpackung gewährleistet.



Störung

Fehler	Mögliche Ursache	Behebung
Strahler ohne Funktion	Trennung vom Versorgungsnetz	Überprüfen Sie die Verbindung zum Netzanschluss
Ausfall – ein Modul von mehreren	Defektes LED-Modul	Reparatur notwendig



GEFAHR! Elektrischer Strom!

Vor jeder Wartung, Reinigung und Pflege ist grundsätzlich das Gerät durch Ziehen des Netzsteckers vom Versorgungsnetz zu trennen.

Reinigung und Pflege

Verwenden Sie zum Reinigen der Kunststoffteile/Metallteile keine Lösungsmittel, Alkohole oder sonstige Chemikalien. Verwenden Sie zum Entfernen von Schmutz, Staub, Öl und Fett usw. ein weiches, trockenes und fusselfreies Tuch.

Wartung und Instandsetzung

Der LED-Strahler **ALDEBARAN® KATANA 2K LED** wurde als wartungsfrei konzipiert. Es sind daher keine Wartungsarbeiten notwendig. Das Produkt ist reparaturfähig. Einzelne Komponenten können im Bedarfsfall durch eine Fachkraft ausgetauscht bzw. instand gesetzt werden.

Entsorgung



Dieses Produkt darf am Ende seiner Lebensdauer nicht über den normalen Haushaltsabfall entsorgt werden, sondern muss an einem Sammelpunkt für das Recycling von elektrischen und elektronischen Geräten abgegeben werden. Das Symbol auf dem Produkt, der Gebrauchsanleitung oder der Verpackung weist darauf hin.

Die Werkstoffe sind gemäß ihrer Kennzeichnung wiederverwertbar. Mit der Wiederverwendung, der stofflichen Verwertung oder anderen Formen der Verwertung von Altgeräten leisten Sie einen wichtigen Beitrag zum Schutze unserer Umwelt. Bitte erfragen Sie bei der Gemeindeverwaltung die zuständige Entsorgungsstelle.

Rücknahme von Altgeräten

Wir kümmern uns um eine umweltverträgliche Entsorgung Ihrer Altgeräte. Wenden Sie sich direkt an Ihr SETOLITE Team!

Prüfhinweis

Schutzleiterprüfung:

Um die Wirksamkeit der Schutzmaßnahme „Erdung“ zu überprüfen, sind lackierte, pulverbeschichtete oder eloxierte Metallteile nicht geeignet. Sollten Sie (z. B. im Rahmen einer DGUV 3 Prüfung) eine Schutzleiterprüfung durchführen, so sind die Schraubköpfe im Gehäuseprofil oben / unten als Prüfpunkt anwendbar.



Technische Daten

ALDEBARAN® KATANA		
Typ	2K LED	2K LED 12/24 V
Elektrische Daten		
Eingangsspannung	100 bis 240 V AC	10,5 bis 35 V DC
Frequenz	50 / 60 Hz	–
Leistungsaufnahme ca.	160 W	120 W
Schutzklasse	I	III
Lichttechnische Daten		
Leuchtmittel	2 x SPM28 / H2X	
Farbtemperatur	5.000 K	
Farbwiedergabe-Index (CRI)	> 70	
Abstrahlwinkel	12°	
Allgemeine Daten		
Schutzart	IP65	IP54
Zulässige Betriebstemperatur	-40 bis +50 °C	
Abmessung (L x B x H)	190 x 286 x 335 mm	
Gewicht	6,25 kg	5,75 kg
Besonderheit	Bolzenaufnahme mit Kugelgelenk, Kabelaufwickler	
Art.-Nr.	1441001501	1441001520

ErP-Daten (2019/2020-EU)



Produkt / Modell	Leuchtmittel / Betriebsgerät	EPREL
<ul style="list-style-type: none"> • ALDEBARAN® KATANA 2K LED • ALDEBARAN® KATANA 2K LED 12/24 V 	<p>Diese LED-Strahler enthalten eine Lichtquelle der Energieeffizienzklasse E.</p>	
	<p>Die Lichtquellen dieser LED-Strahler dürfen nur vom Hersteller oder einem von ihm beauftragten Servicetechniker oder einer vergleichbar qualifizierten Person ersetzt werden.</p>	<p>SETOLITE Lichttechnik GmbH 1410911289</p> 
	<p>Das Betriebsgerät dieser LED-Strahler ist durch eine Fachkraft austauschbar.</p>	

Table of contents

Validity of instructions for use	9
Before use	9
Symbols in the instructions for use	9
Warranty	10
Safety information	10
Field of application	10
Controls	11
Initial operation	11
Operation	12
1. Installation when operating with tripod / mast systems	12
2. Adjustment of the LED spotlight inclination	12
Fault	13
Cleaning and care	13
Maintenance and repair	13
Disposal	13
Return of old equipment	13
Test note	13
Technical data	14
ErP data (2019/2020-EU)	15

Validity of instructions for use

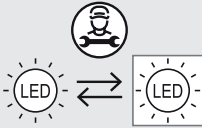
These instructions for use are valid for luminaires of the series **ALDEBARAN® KATANA 2K LED**.

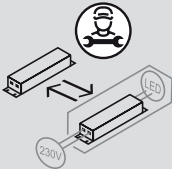
Please refer to the rating plate for the type designation and article number.

IMPORTANT

READ CAREFULLY BEFORE USE AND KEEP FOR LATER REFERENCE

- Neglecting these instructions for use may lead to injuries or damages.
- When leaving the device to other persons for use, hand over the instructions for use as well.

Symbols in the instructions for use

DANGER!

Calls attention to dangerous situations with electrical current. When neglected, there is a danger of injuries or danger of life.

WARNING!

Labels safety guidelines which can cause dangers of injuries or dangers of life when neglected.

ATTENTION!

Labels dangers that may lead to damages of the product.

INFORMATION!

Highlights tips and other useful information of these instructions for use.

Warranty

With regard to warranty and guarantee regulations, the terms and conditions valid at the time of purchase apply.

Please refer to our latest sites at www.setolite.com

Safety information

This quality LED spotlight was built according to the rules of technology. The LED spotlight was built, tested and delivered in proper condition. To maintain this condition and to ensure safe operation, the user must follow the instructions and warnings of the instructions for use.



It is to assume that a safe operation is not possible

- if the LED spotlight shows visible damage.
- if the LED spotlight is no longer working properly.
- after prolonged storage under unfavourable conditions.
- after heavy transport stresses.

In these cases, the LED spotlight must be sent in for repair.



INFORMATION!

Repairs to the LED spotlight must be carried out only by the manufacturer, his customer service department or a qualified electrician. A qualified electrician has the professional training, knowledge and experience, as well as knowledge of the pertinent standards, to assess the assigned work and recognize possible hazards. Warranty repairs are carried out by the manufacturer only.

Field of application

ALDEBARAN® LED spotlights are applicable as indoor lighting and – depending on the model and product – also as outdoor lighting for industry, crafts, workshops, rescue services, energy suppliers, railway and transport companies etc.

ALDEBARAN® LED spotlights are developed to offer you optimal illumination directly at the workplace.

Operation in a corrosive or potentially explosive environment is not permitted.

Controls

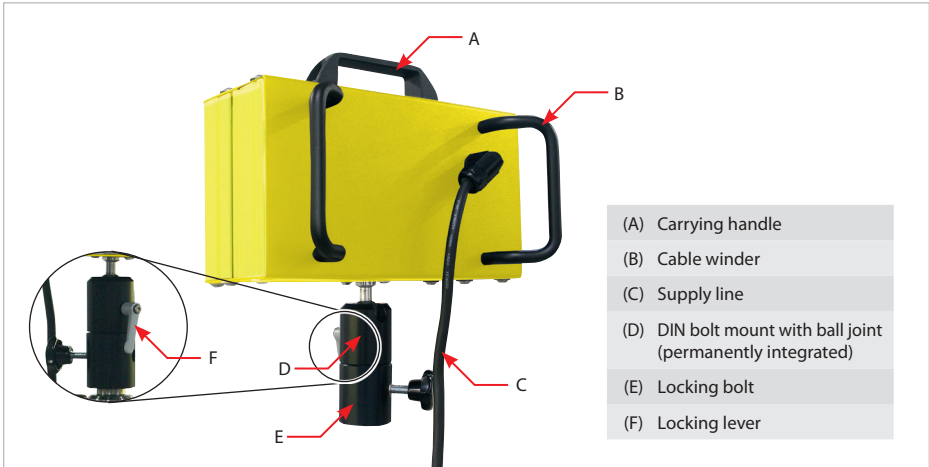

Initial operation

The LED spotlight is only to be connected to an alternating current – with the voltage according to the rating plate – to a properly installed safety socket. Please note that your system corresponds to the relevant VDE guidelines.

If you have any questions about this, please contact your energy supplier or your electrician. Of course we are at your disposal if you have any questions.

ATTENTION!

In the case of versions of the LED spotlight with other plug-in systems (not Schuko*), the voltage according to the rating plate must be observed.

WARNING!

- Lay the cables in such a way that there are no tripping hazards and they are protected from mechanical damage such as tearing off or being run over.
- If necessary, secure the cables with tape or cable ties.
- Make sure the LED spotlight is securely set up and fastened before use.
- Also observe the applicable regulations on occupational safety!

Electric connection

Connect the mains plug of the supply line to your mains connection socket.

The LED spotlight is ready for operation once it has been connected to the mains power supply.

Operation

1. Installation when operating with tripod / mast systems

Connect the LED spotlight to the tripod / mast system using the bolt holder (D / E). Lock the **ALDEBARAN® KATANA 2K LED** in place using the star grip.

Before extending the mast, the connecting cable must be completely unwound.



WARNING! Risk of injury!

- When operating with a tripod or mast, it must also be ensured that this is sufficiently stable. It is important to ensure that it is on a level surface. Inclinations are to be avoided.
- Be sure to fix the LED spotlight with the star grip after it has been placed on your tripod / mast system. This is how you avoid accidents.

2. Adjustment of the LED spotlight inclination

To adjust the inclination, hold the LED spotlight by the carrying handle, pull the locking lever (F) to the left and set the desired angle. The inclination can be adjusted in several stages. Then tighten the locking lever to the right until resistance is felt.

ATTENTION!

The locking lever (F) must be tightened to the right until resistance is felt. This prevents accidents and injuries.



Cable winder (B)

The supply line can be wound up by means of a cable winder (B) integrated on the back. This ensures optimum flexibility for mobile use in terms of transport and packaging.



Fault

Fault	Possible cause	Solution
LED spotlight without function	Disconnection from the supply network	Check the connection to the power supply
Failure – one module out of several	Defective LED module	Repair required

DANGER! Electric current!

Before any maintenance, repairs or cleaning, the device must always be disconnected from the power supply by pulling out the mains plug.

Cleaning and care

Do not use any solvents, alcohol or other chemicals to clean the plastic parts / metal parts.
To remove dirt, dust, oil and grease, etc., use a soft, dry, lint-free cloth.

Maintenance and repair

The LED spotlight **ALDEBARAN® KATANA 2K LED** was designed to be maintenance-free. Therefore no maintenance work is necessary. The product is repairable. If necessary, individual components can be replaced or repaired by a specialist.

Disposal



At the end of its useful life, this product must not be disposed of with normal household waste, but must be taken to a collection point for the recycling of electrical and electronic equipment. The symbol on the product, the instructions for use or the packaging indicates this.

 The materials are recyclable according to their labeling. By reusing, material recycling or other forms of recycling old devices, you are making an important contribution to protecting our environment. Please ask the municipal administration for the responsible disposal point.

Return of old equipment

We take care of the environmentally friendly disposal of your old devices. Contact your SETOLITE team directly!

Test note

Protective conductor test:



To check the effectiveness of the protective measure "earthing", painted, powder-coated or anodised metal parts are not suitable. If you should carry out a protective conductor test (e.g. as part of a DGUV 3 test), the screw heads in the enclosure profile at the top / bottom can be used as test points.



Technical data

ALDEBARAN® KATANA 2K LED		
Type	2K LED	2K LED 12/24 V
Electrical data		
Input voltage	100 to 240 V AC	10.5 to 35 V DC
Frequency	50 / 60 Hz	–
Power consumption approx.	160 W	120 W
Protection class	I	III
Luminous data		
Luminant	2 x SPM28 / H2X	
Colour temperature	5,000 K	
Colour Rendering Index (CRI)	> 70	
Beam angle	12°	
General data		
Degree of protection	IP65	IP54
Operating temperature	-40 to +50 °C	
Dimensions (Ø x H)	190 x 286 x 335 mm	
Weight	6.25 kg	5,75 kg
Special feature	DIN bolt mount with ball joint, cable winder	
Item no.	1441001501	1441001520

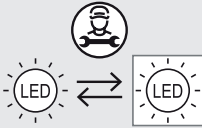
ErP data (2019/2020-EU)

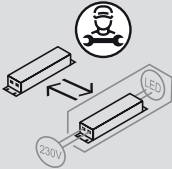
Product / model	Luminant / control gear	EPREL
<ul style="list-style-type: none"> ALDEBARAN® KATANA 2K LED ALDEBARAN® KATANA 2K LED 12/24 V 	<p>These LED spotlights contain light sources of energy efficiency class E.</p>	
	<p>The light sources of these LED spotlights may only be replaced by the manufacturer or a service technician commissioned by him or a comparatively well qualified person.</p>	<p>SETOLITE Lichttechnik GmbH 1410911289</p> 
	<p>The control gear of these LED spotlight can be replaced by a specialist.</p>	

© SETOLITE Lichttechnik GmbH

Alle Rechte, einschließlich Übersetzung behalten wir uns vor. Die vollständige oder teilweise Vervielfältigung ist nur mit schriftlicher Genehmigung des Herausgebers zulässig. Die Angaben in diesem Dokument entsprechen dem technischen Stand bei Drucklegung, Änderungen in Technik und Ausstattung, sowie Irrtümer und Druckfehler vorbehalten.

We reserve all rights, including translation. Reproduction in whole or in part is only permitted with the written consent of the publisher. The information in this document corresponds to the technical status at the time of going to press, changes in technology and equipment, as well as errors and misprints reserved.

www.setolite.com